



ELEKTRONICKÝ TERMO-HYGROSTAT ETF012

01230.1-00

Termo-hygrostat EFT012 0 až +60 ° C / 50-90% 1 CO
24-48 V DC

- Regulácia teploty a relatívnej vlhkosti
- Indikácia LED diódou
- Vysoká spínacia schopnosť
- Rychlá montáž na DIN lištu



POPIS PRODUKTU

Tento elektronický regulátor zaznamenáva relatívnu vlhkosť vzduchu a teplotu. Ak sa dosiahne niektorá z prednastavených hodnôt, spustí sa pomocou reléového kontaktného kúrenia alebo ventilátora. Zabraňuje tak kondenzačnej vlhkosti v skrini a vzniku korózie. LED dióda v otočnom regulátore signalizuje funkciu pripojeného zariadenia.

ŠPECIFIKÁCIA

Druh montáže	Pripnúť, DIN lišta
EMC	EN 55014-1-2, EN 61000-3-2, EN 61000-3-3
Farba	Svetlošedá
Hĺbka	43 mm
Hmotnosť	0,2 kg
Hysteresis Humidity	4% RH @ +25°C, 50% RH
Hysteresis Temperature	2K @ +25°C, 50% RH
Materiál tela	Plast
Napätie min	20 V dc
Napätie max.	60 V dc
Náraz max.	30 A
Odolnosť kontaktov	<10 mΩ
Ovládanie rozsahu teplot do	60 °C

Ovládanie rozsahu teplot od	0 °C
Ovládanie rozsahu vlhkosti do	90 % RF
Ovládanie rozsahu vlhkosti od	50 % RF
Pracovná teplota	-40°C ... +60°C
Prevádzková vlhkosť	< 90% RH
Šírka	60 mm
Teplota skladovania	-40°C ... +60°C
Trieda horľavosti	UL94-V0
Trieda krytia	IP20
Typ kontaktu	Prepinaci
Vlhkosť skladovania	<90% RH
Výška	77 mm
Zhoda s normami	CE, cULus, EAC, RoHS, UL, UL E164102, VDE

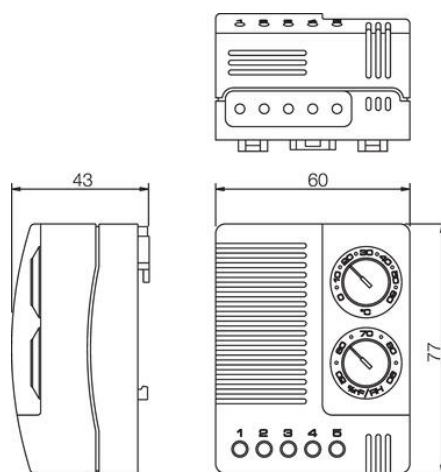
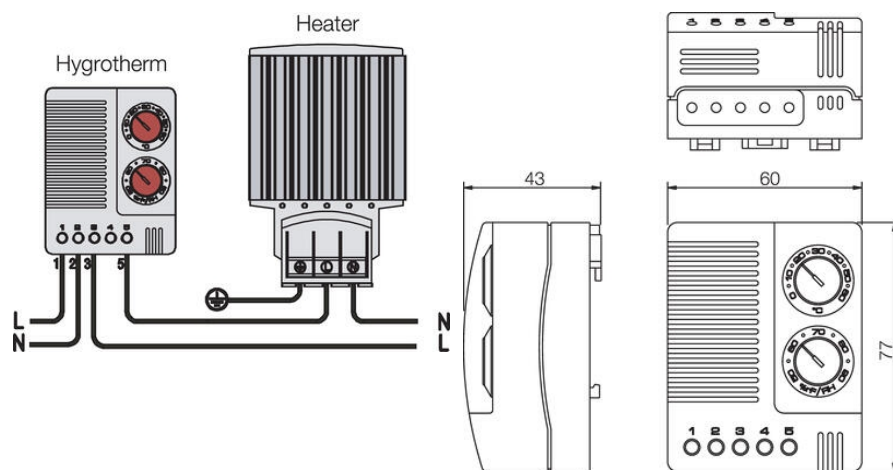
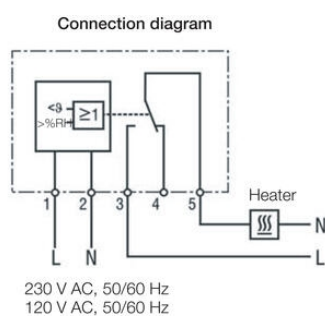

Connection diagram

