



Dopyt

ZÁSUVKY - ZADNÁ MONTÁŽ

YST1144
YST1144



- Elektrická zásuvka 250V/16A
- Zostava odolná proti vandalizmu
- Požiadavky na oheň a dym
- IP40 spredu
- IP20 zo zadnej strany

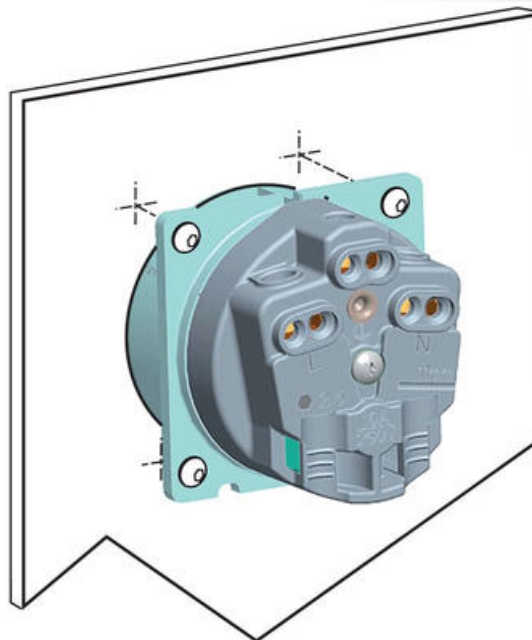

POPIS PRODUKTU

ŠPECIFIKÁCIA

Cyklus	50000
LED indikácia	Zelená
Nominálny prúd	16 A
Prevádzkové napätie	250 V AC
Trieda krytia	IP20, IP40
Typ pripojenia	Skrutka
Zhoda s normami	NF F 16-102, CEI 60884-1, EN45545-2, EN 50155, EN 50121-3-2, EN 61373, NF C 61-314, NF F 16-101

